

**Hộp số cơ khí**

| Nhà sản xuất | | Hộp số Fast | |
|----------------------------|---------|-------------------------|-------------------------|
| Loại | | ST1006 | ST1306 |
| Số lượng số | | Số tiến – 6 | Số tiến – 6 |
| | | Số lùi – 1 | Số lùi – 1 |
| Mô men xoắn đầu vào | | 1000 Nm | 1300 Nm |
| Chiều dài | | 783 mm | 783 mm |
| Mô hình chuyên số | | H | H |
| Giao diện ly hợp | | SAE2 | SAE2 |
| Then trục đầu vào | | SAE 1.75" | SAE 1.75" |
| Khối lượng cơ bản hộp số | | 255 kg | 255 kg |
| Trọng lực số | | 5 kg | 5 kg |
| Bộ chọn số | | 10 kg | 10 kg |
| Khối lượng PTO | SAE1400 | 16.9 kg | 16.9 kg |
| | DIN5462 | 18.9 kg | 18.9 kg |
| Giao diện PTO | | Kiểu mặt bích: SAE1400 | Kiểu mặt bích: SAE1400 |
| | | Loại trực tiếp: DIN5462 | Loại trực tiếp: DIN5462 |
| Tỷ số truyền bánh răng PTO | | 1.06 | 1.06 |
| Mô men xoắn PTO | | 350 Nm | 350 Nm |
| Dung tích nhớt (L) | | Không có PTO: 11.5 | Không có PTO: 11.5 |
| | | Có PTO: 12.5 | Có PTO: 12.5 |

Tỷ số truyền hộp số

| Hộp số | ST1006 | ST1306 |
|-----------------|--------|--------|
| 6 – dây số cao | 1.00 | 1.00 |
| 5 – dây số cao | 1.30 | 1.30 |
| 4 – dây số thấp | 1.87 | 1.87 |
| 3 – dây số thấp | 2.93 | 2.93 |
| 2 – dây số thấp | 4.69 | 4.69 |
| 1 – dây số thấp | 8.71 | 8.71 |
| Dây số lùi | 8.02 | 8.02 |

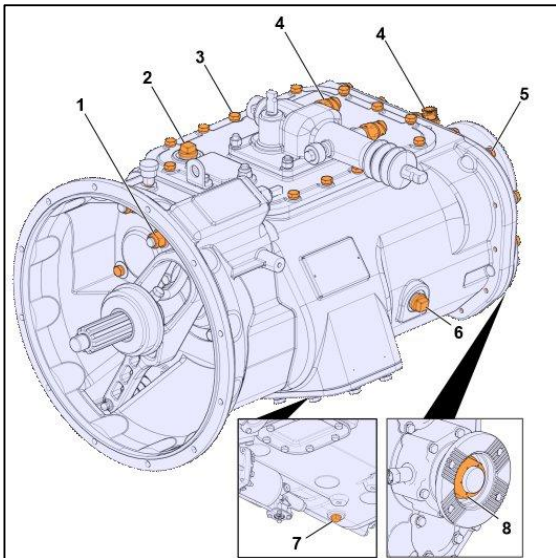

| | | |
|---|--------------------------|-------------------------------|
| 1 | Lực siết, vỏ ly hợp, vít | 108 – 135 Nm |
| 2 | Nút vít bộ lọc nhớt | Nút vít, kim loại: 60 ± 10 Nm |
| | | Nút vít, nhựa: 27 ± 3 Nm |
| 3 | Lực siết, vỏ hộp số, vít | 47.5 – 61 Nm |
| 4 | Các cảm biến | 40 Nm |
| 5 | Lực siết, vỏ sau | 47.5 – 61 Nm |
| 6 | Nút vít thăm mức nhớt | Nút vít, kim loại: 60 ± 10 Nm |
| | | Nút vít, nhựa: 27 ± 3 Nm |



| | | |
|---|------------------------------|---|
| 7 | Nút xả nhớt | Nút bít, kim loại: 60 ± 10 Nm |
| | | Nút bít, nhựa: 27 ± 3 Nm |
| 8 | Trục đầu ra, đai ốc mặt bích | Đai ốc mặt bích, khoá nylon: 825 ± 25 Nm |
| | | Đai ốc mặt bích, cơ khí: 825 ± 25 Nm |
| | | Lưu ý: Đai ốc mặt bích phải được tán đinh vào rãnh trục chính. |

Tham khảo số thao tác [43187-4 Hộp số, tháo rời-kiểm tra-lắp ráp](#), để biết mô-men xoắn siết chặt hộp số hoàn chỉnh.